

橋梁点検車

特教 免 特自検 車検

高所作業車

●橋梁点検車

水中ポンプ
水処理機械

発電・溶接
照明機器

コンプレッサ
エア機械

ハウス・備品

通信計測機器

環境関連機器

掘削・運搬
解体・林業

道路・整地
保安・鉄道

レンタカー
車両機械

高所作業車
作業足場・建築機器

荷役
揚重機械

コンクリート機器

汎用機器

フロント
関連機器

基礎
地盤改良機

シールド
推進機械

特定現場
仕様

資 料

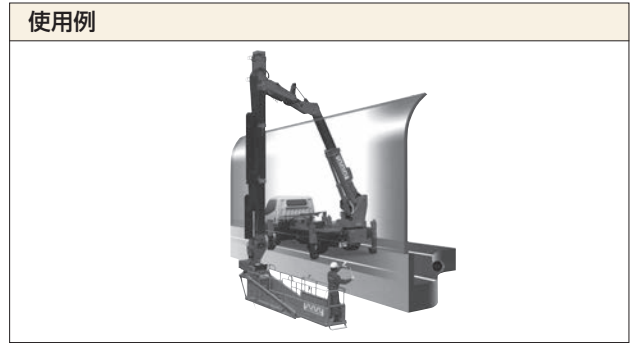

商品コード	SEC 59541	SEC 73561	SEC 54511	SEC 60622	SEC 54512		
呼称(デッキ床面高さ)	(m) 6.6	6.8	7.0	7.2	7.3		
メーカー	タダノ		アイチコーポレーション				
型式	BT-100	BT-110	BT-200	SF-75A	SF-77A		
積載荷重	(kg) 2名又は200						
デッキ	最大底面高さ	地上高 (m)	6.6	6.8	7.0	7.2	7.3
		地下深 (m)	5.9	7.3	5.4	6.0	5.4
	最大作業半径 (m)	5.4(デッキ90° 旋回時)	5.6(デッキ90° 旋回時)	5.1(デッキ90° 旋回時)	6.2	5.1	
	外寸法	縮小時 (mm)	2,600×1,000×1,000	2,500×910×1,000	3,000×850×900	3,060×880×1,000	3,020×920×1,000
		伸長時 (mm)	4,500×900×1,000	4,500×880×1,000	—	4,560×750×1,000	7,620×660×1,000
旋回角度 (度)	右110	110	右90	左90~右90			
ブーム	長さ (m)	3.06~5.11	3.18~5.36	3.06~5.11	3.4~4.8		
	起伏角度 (度)	-15~60				0~80	
	旋回角度 (度)	左105~右80	左105~右70		左100~右100		
寸法	全長L (mm)	5,680		6,100	6,050		
	全幅W (mm)	2,140	2,180		2,160		
	全高H (mm)	3,570		2,940	2,900		
	アウトリガ張出寸法 (mm)	フロント 3,350 リヤ 3,170	フロント 3,560 リヤ 3,430	フロント 3,560 リヤ 3,170	左2,090 右2,220	左1,900 右2,220	
車両重量 (kg)	7,780	7,810	7,870	7,810	7,870		

※架装シャーシにより仕様は若干異なります。
△アウトリガ最大張出で、水平に設置してください。

