



運搬機械

● キャリアダンプ
● ホイールローダー

ホイールローダー

技 特自検 EBA 040A0は 特教 特自検 ナンバー付きは 免 車検

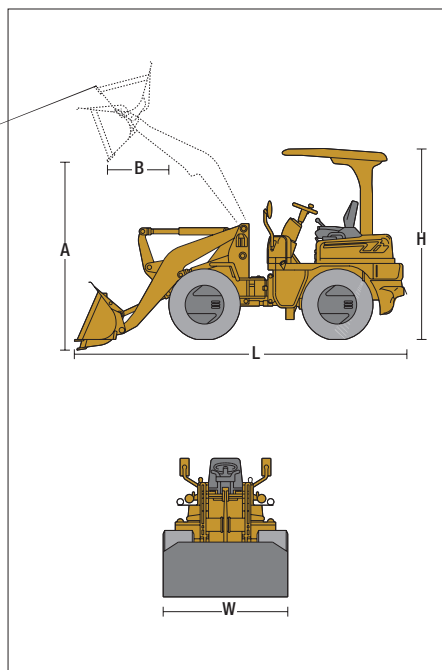

商品コード	EBA 040A0	EBA 050A0		EBA 090B0	EBA 130C0	EBA 300C0	
呼称 (m³)	0.4	0.5		0.9	1.3	3.0	
メーカー	三菱ロジスネクスト	ヤンマー	クボタ	キャタピラー ジャパン	古河 ロックドリル	日立建機	
型式	L4-2	V4-6	R530Z	WS510	FL310-1	ZW180	
走行速度 (km/h)	15.0		32.0		34.5	38	
常用荷重 (kg)	650	860	850	1,350	2,080	4,480	
性能寸法	バケット幅 (mm)	1,570	1,690	1,690	1,970	2,340	2,690
	タンピングクリアランスA (mm)	2,155	2,420	2,730	2,450	2,710	2,690
	タンピングリーチB (mm)	815	790	690	910	1,000	1,150
定格出力	(kW/min⁻¹)	21.3/2,400	30.1/2,500	30.8/2,400	44.0/1,800	64.7/2,100	128/2,200
	(PS/rpm)	29.0/2,400	40.9/2,500	41.9/2,400	60.0/1,800	88.0/2,100	174/2,200
燃料	軽油						
燃料タンク容量 (L)	50	55	54	70	130	230	
寸法	全長L (mm)	4,140	4,400	4,480	5,220	6,085	7,660
	全幅W (mm)	1,570	1,650	1,670	1,970	2,340	2,610
	全高H (mm)	2,415	2,505	2,570	2,810	3,060	3,280
質量 (kg)	2,645	3,230	3,060	5,000	6,750	14,250	

◎

キャリアダンプ

特教 特自検 EDA 250ABは 技 特自検

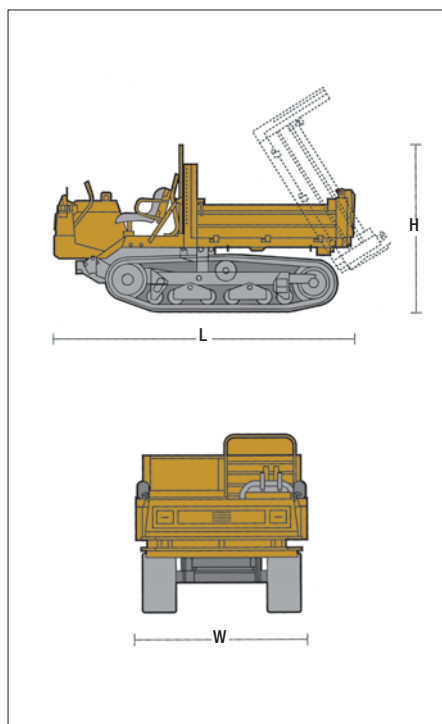

商品コード	EDA 060AB	EDA 0990B	EDA 250AB	EDA 400AB	
呼称 (t)	0.6	0.99	2.5	3.8	
メーカー	ヤンマー				
型式	C6R	C12R-A	C30R-2	C50R-3C	
走行速度 (km/h)	3.4	5.5	11.0	9.2	
接地圧 (kPa{kgf/cm²})	26.5{0.27}	34.3{0.35}	55.2{0.56}	31.4{0.32}	
容量	平積 (m³)	0.20	0.40	0.88	1.4
	山積 (m³)	0.26	0.52	1.24	2.3
荷台寸法	全長L' (mm)	1,210	1,470	1,685	2,700
	全幅W' (mm)	655	830	1,410	1,850
	全高H' (mm)	250	320	370	300
定格出力	(kW/min⁻¹)	4.5/3,000	7.7/2,800	24.6/3,000	72/2,000
	(PS/rpm)	6.1/3,000	10.5/2,800	33.4/3,000	97.9/2,000
燃料	軽油				
燃料タンク容量 (L)	5.5	14.5	40	95	
寸法	全長L (mm)	2,205	2,570	3,200	4,540
	全幅W (mm)	790	950	1,650	2,000
	全高H (mm)	1,120	1,355	2,255	2,675
質量 (kg)	480	880	2,290	5,290	

※クローラシューはゴム製です。

水中ポンプ
水処理機械

発電・溶接
照明機器

コンプレッサ
エア機械

ハウス・備品

通信計測機器

環境関連機器

掘削・運搬
解体・林業

道路・整地
保安・鉄道

レンタカー
車両機械

高所作業車
作業足場・建築機器

荷役
重機械

コンクリート機器

汎用機器

プラント
関連機器

基礎
地盤改良機

シールド
推進機械

特定現場
仕様

資料