



道路機械

- コンバインドローラ
- 振動ローラ
- ハンドガイドローラ

ハンドガイドローラ

特教 特自検

商品コード	GC5 55000		GC5 60000	
呼称 (kg)	550		600	
メーカー	酒井重工業		関東鉄工	
型式	HV50ST	HV60ST	H600	
走行速度 (km/h)	3.5			
ローラ幅 (mm)	595	635	590	
起振力 (kN{kgf})	9.8{1,000}	11.8{1,200}	9.8{1,000}	
散水タンク容量 (L)	30		35	
定格出力	(kW/min ⁻¹) 4.0/2,500			
	(PS/rpm) 5.5/2,500		5.4/2,500	
燃料	軽油			
燃料タンク容量 (L)	4.7		4.8	
寸法	全長L (mm)	2,450	2,355	
	全幅W (mm)	640	634	
	全高H (mm)	1,170	1,803	
質量 (kg)	560	660	640	

振動ローラ

特教 特自検

NETIS 登録番号 HK-110007-V [SW502-1]



商品コード	GC1 02500	GC1 04000	GC1 080B0	
呼称 (t)	2.5	4	8	
メーカー	酒井重工業			
型式	SW350-1	SW502-1	SW650	
走行速度 (km/h)	13.5	10	11	
ローラ幅 (mm)	1,200	1,300	1,480	
起振力(L/H) (kN{kgf})	20.6{2,100}×2	26.5{2,700}/34.3{3,500}	37{3,750}/69{7,000}	
散水タンク容量 (L)	200	310	300×2	
定格出力	(kW/min ⁻¹) 20.6/2,300			
	(PS/rpm) 28.0/2,300			
燃料	軽油			
燃料タンク容量 (L)	42.0	50	145	
寸法	全長L (mm)	2,625	3,100	4,000
	全幅W (mm)	1,290	1,390	1,615
	全高H (mm)	1,570	1,705	2,780
質量 (kg)	2,750	4,090	7,100	

◎その他、NETIS登録商品もございます。
◎組合せ可能なバックセンサー(P121搭載)もレンタル品としてご用意しております。

◎

コンバインドローラ

特教 特自検

NETIS 登録番号 HK-110007-V [TW352-1・TW502-1]

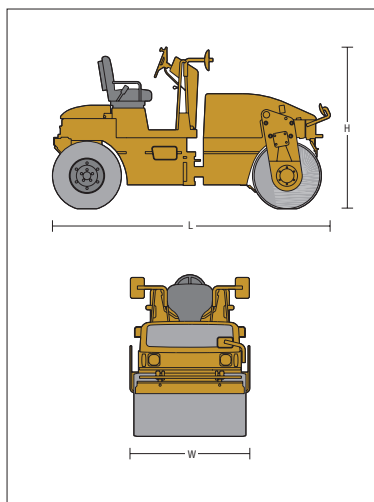

商品コード	GC3 02500		GC3 03600		
呼称 (t)	2.5		3.6		
メーカー	酒井重工業	ポー马克ジャパン	酒井重工業	ポー马克ジャパン	
型式	TW352-1	BW115AC-2	TW502-1	BW131ACW-2	
走行速度 (km/h)	12.0				
ローラ幅 (mm)	1,200	1,300			
起振力(L/H) (kN{kgf})	20.6{2,100}	22.5{2,300}	26.5{2,700}/34.3{3,500}	27.4{2,794}	
散水タンク容量 (L)	200		310		
定格出力	(kW/min ⁻¹) 19.2/2,300				
	(PS/rpm) 26.0/2,300				
燃料	軽油				
燃料タンク容量 (L)	40	50			
寸法	全長L (mm)	2,675	2,650	3,105	3,100
	全幅W (mm)	1,290		1,390	1,380
	全高H (mm)	1,575	1,730	1,705	1,750
質量 (kg)	2,640	2,530	3,540	3,600	

◎その他、NETIS登録商品もございます。
◎組合せ可能なバックセンサー(P121搭載)もレンタル品としてご用意しております。

◎