

鉄筋加工機



▲マキタGA4032



▲オグラHBC-519N



▲オグラMSB-25

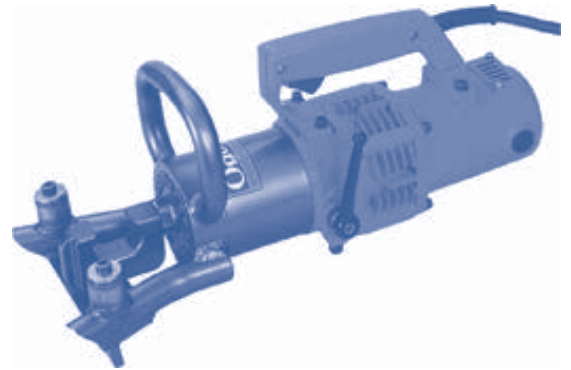

▲オグラHBB-25

ベビーサンダー

メーカー	型式	研削砥石外径	電源	電流	消費電力	コード	質量	備考
		mm	V	A	W	m	kg	
マキタ	GA4032	100	単相100	7.4	720	2.5	1.5	

鉄筋カッター

メーカー	型式	切断速度	質量	長さ	幅	高さ	備考
		秒	kg	mm	mm	mm	
オグラ	HBC-519N	2.5	11.8	390	112	225	

鉄筋ベンダー・ハンディベンダー

メーカー	型式	モーター	曲げ速度	質量	長さ	幅	高さ	最大・最小曲げR	曲げ角度範囲	備考
				kg	mm	mm	mm			
オグラ	MSB-19	100V 900(W)	180°曲げ 8.0秒	48	345	335	325	φ8 (R69~R15) φ19 (R59~R38)	0~180度	
	MSB-25	100V 1080(W)	180°曲げ 8.0秒	72	408	404	364	φ9 (R18~R20) φ25 (R46~R40)	0~180度	
	HBB-25	100V	90°曲げ 8.0秒	14	481	190	207	φ13 (0°~153°) φ25 (0°~172°)	0~85度	